

LUMINAIRE ÉTANCHE

Manuel d'installation



Veillez lire attentivement les instructions de montage et de raccordement avant l'installation.

Veillez lire attentivement les instructions suivantes pour assurer la bonne installation des produits, et leur bon fonctionnement. Cette documentation est à conserver en cas de futures interventions. Les informations techniques et les spécifications du produit peuvent être modifiées au fil du temps sans préavis.

PRÉCAUTIONS

- Veuillez ne pas modifier ou démonter le luminaire sans validation de la part du fabricant.
- L'installation du produit doit se faire uniquement par une personne qualifiée.
- Avant toute action ou installation sur le luminaire, veuillez couper l'alimentation du produit.
- Si le luminaire commence à émettre de la fumée ou une odeur particulière, il faut déconnecter l'alimentation, car un risque de choc électrique ou d'incendie est présent et prendre contact avec une personne qualifiée pour contrôler le luminaire.
- Si le câble d'alimentation est abimé, il doit être remplacé par le fabricant ou par une personne qualifiée.
- La source de lumière contenue dans le luminaire doit être remplacée uniquement par le fabricant ou par une personne qualifiée.
- Nous suggérons d'ajouter une protection contre les surtensions en amont du luminaire pour lui assurer une plus longue durée de vie.

INSTALLATION AU PLAFOND

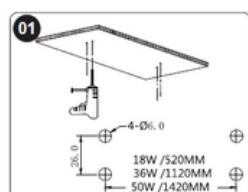
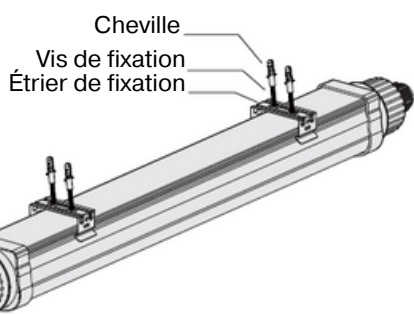
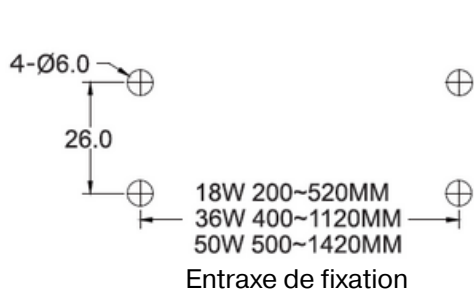

01 Percez les trous au plafond.

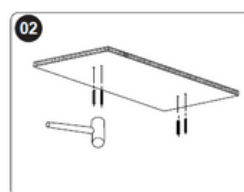

02 Enfoncez les chevilles au plafond.

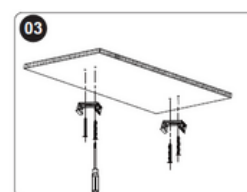

03 Fixer les étriers de fixations.

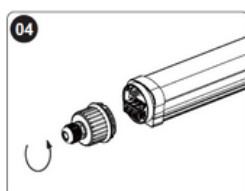

04 Ouvrez le capot en faisant une rotation.

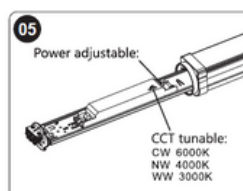

05 Sortez le module LED et ajustez le CCT et la puissance.

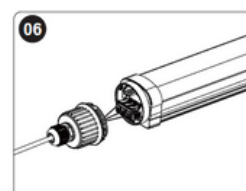

06 Effectuez le câblage en respectant les indications.

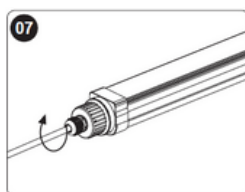

07 Refermez le capot en serrant le presse étoupe.

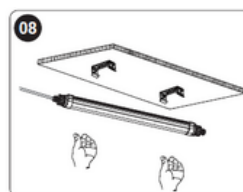

08 Fixez le produit sur les étriers de fixation.

Fabriqué en RPC

Tel: 04 78 47 53 86 / Fax: 09 72 37 09 03

44 chemin de la Bruyère - 69570 DARDILLY

IMPORTED BY LIGHT SCIENTISTS

LUMINAIRE ÉTANCHE

Manuel d'installation



INSTALLATION SUSPENDUE

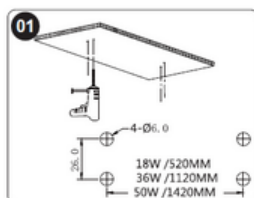
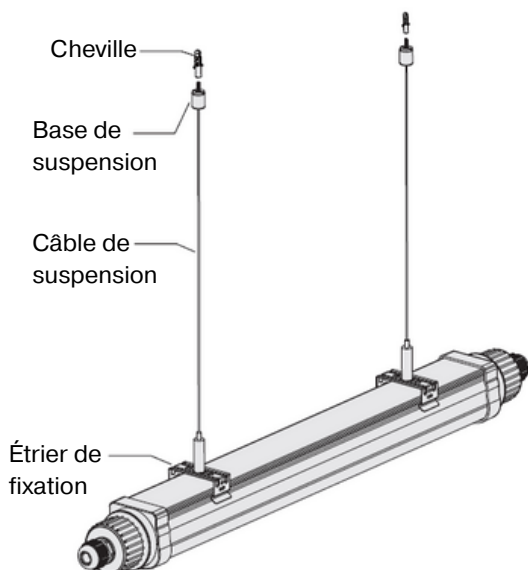
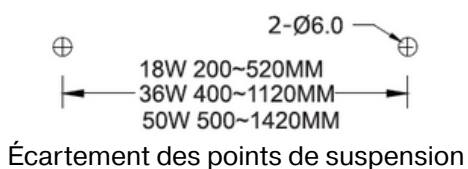

Percez les trous au plafond.

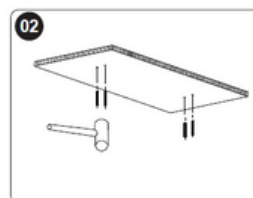

Enfoncez les chevilles au plafond.

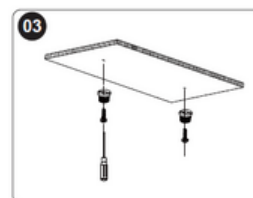

Fixer les bases de suspension.



Fixez le serre câble sur l'étrier de fixation.



Faites passer le câble dans le serre câble.

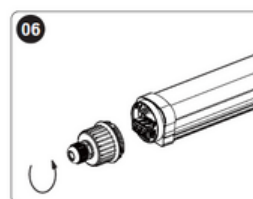

Ouvrez le capot en faisant une rotation.

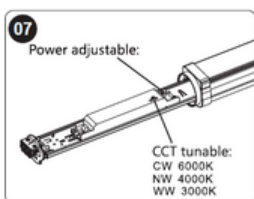

Sortez le module LED et ajusté le CCT et la puissance.

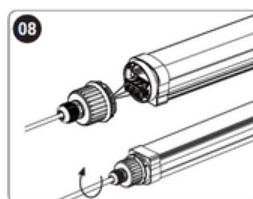

Effectuez le câblage en respectant les indications. Puis refermez le produit.

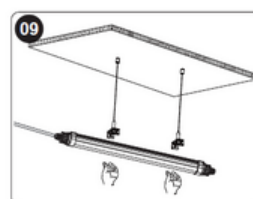

Fixez le luminaire sur les étriers de fixations.

DIMENSIONS (mm/pouce)

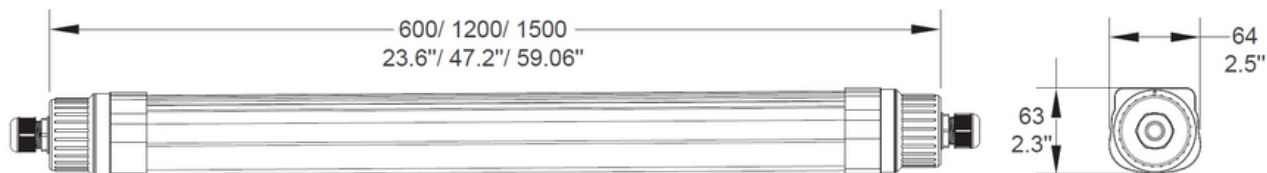

Fabriqué en RPC
 Tel: 04 78 47 53 86 / Fax: 09 72 37 09 03
 44 chemin de la Bruyère - 69570 DARDILLY
IMPORTED BY LIGHT SCIENTISTS

LUMINAIRE ÉTANCHE

Manuel d'installation



RÉGLAGE DE LA PUISSANCE

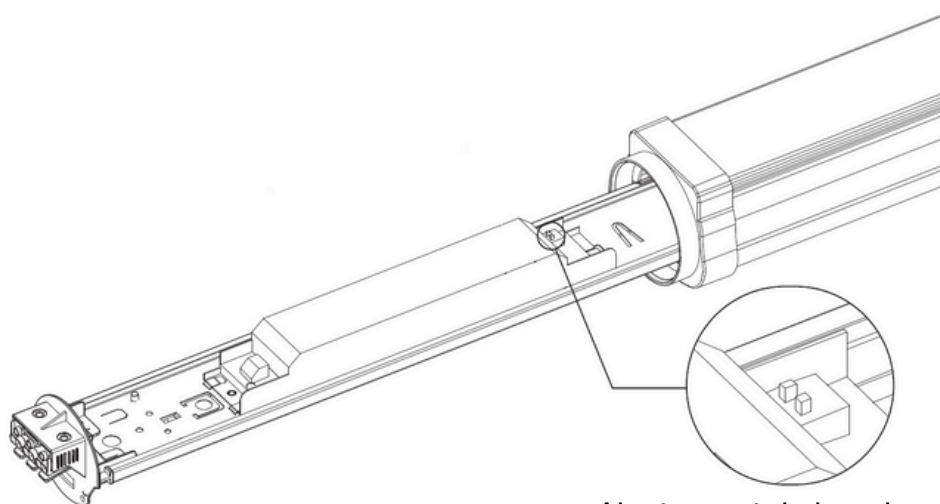

Ajustement de la puissance

Ajustement de la puissance 18W	Ajustement de la puissance 36W	Ajustement de la puissance 50W
11W 14W 16W 18W	21W 27W 32W 37W	28W 36W 41W 50W

PORTÉES DE DÉTECTION

Sensibilité : 25% 50% 75% 100%

Installation au plafond

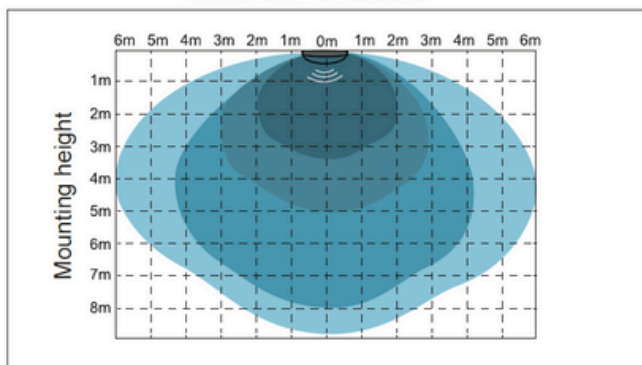

Installation en façade

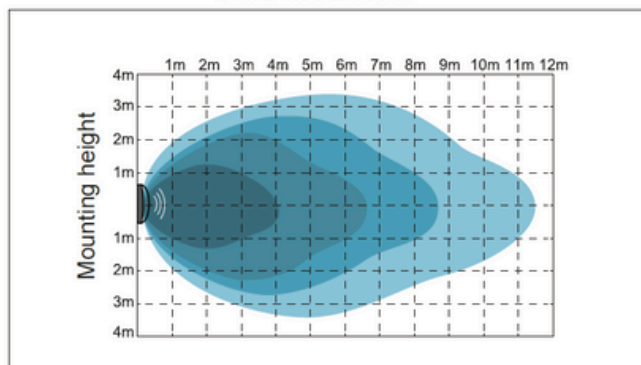

Fabriqué en RPC
 Tel: 04 78 47 53 86 / Fax: 09 72 37 09 03
 44 chemin de la Bruyère - 69570 DARDILLY
IMPORTED BY LIGHT SCIENTISTS

LUMINAIRE ÉTANCHE

Manuel d'installation

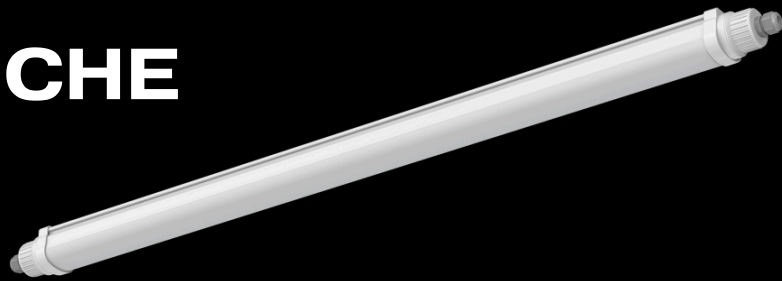

FONCTIONNEMENT ON/OFF

1 : La fonction "Daylight Threshold" est configurée sur une des valeurs proposées et la "stand by period" est à 0sec

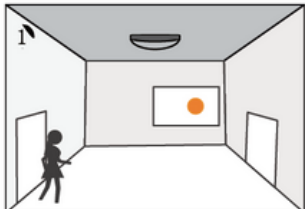

Lorsqu'il y a suffisamment de lumière le luminaire ne s'allume pas même en cas de détection.

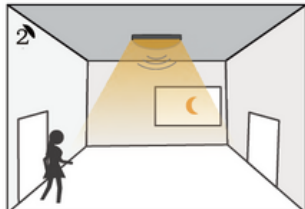

Lorsque la lumière est insuffisante le luminaire s'allumera en cas de détection

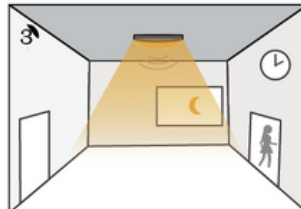

La lumière reste allumée à 100% durant le temps de maintien.

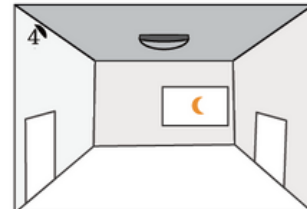

Après la fin du temps de maintien le luminaire s'arrête

2 : La fonction "Daylight Threshold" est désactivée et la "stand by period" est à 0sec

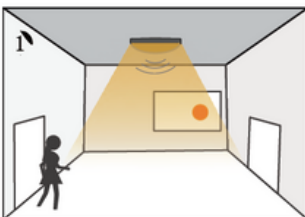

Lorsqu'un mouvement est détecté le luminaire s'allume même si il y a une forte luminosité ambiante.

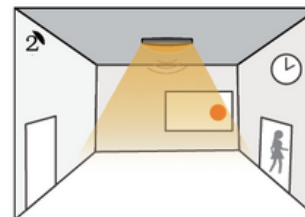

La lumière reste allumée à 100% durant le temps de maintien.

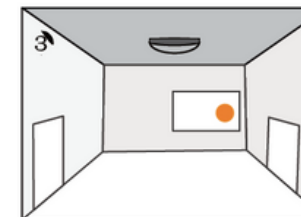

Après la fin du temps de maintien le luminaire s'arrête

FONCTIONNEMENT CORRIDOR

2 : La fonction "Daylight Threshold" est désactivée et la "stand by period" est supérieur à "0sec"



Lorsqu'il y a suffisamment de lumière le luminaire ne s'allume pas même en cas de détection.

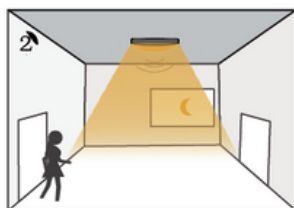

Lorsque la lumière est insuffisante le luminaire s'allumera en cas de détection

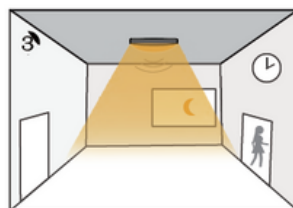

La lumière reste allumée à 100% durant le temps de maintien.

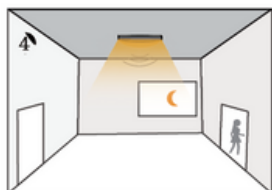

La lumière reste allumée à la valeur souhaité durant le temps de veille.

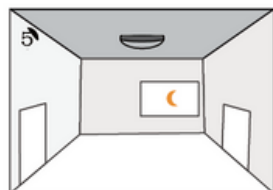

Après la fin du temps de veille le luminaire s'arrête

Fabriqué en RPC

Tel: 04 78 47 53 86 / Fax: 09 72 37 09 03

44 chemin de la Bruyère - 69570 DARDILLY

IMPORTED BY LIGHT SCIENTISTS

LUMINAIRE ÉTANCHE

Manuel d'installation



PRÉSENTATION DE LA TELECOMMANDE PROGRAMMABLE

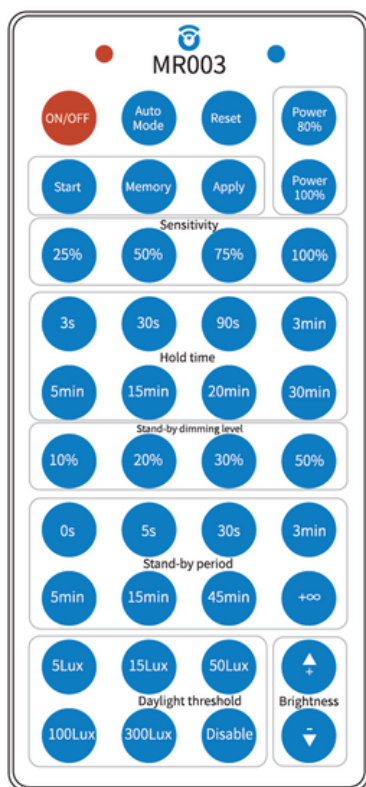

TOUCHE		FONCTION
ON/OFF		Permet d'allumer ou d'éteindre de manière permanente le luminaire
AUTO		Permet de passer le luminaire en mode automatique et de valider les configuration précédemment injectées.
POWER (80%/100%)		Permet de configurer rapidement l'intensité d'allumage du luminaire lors d'une détection.
BRIGHTNESS (+/-)		Un appuie long sur ce bouton permet d'augmenter ou de baisser l'intensité de 20% à 100% du luminaire pour l'allumage lors d'un détection.
START	Intégration de la programmation	1: Appuyez sur le bouton START, sélectionnez la sensibilité, le temps de maintien, le temps de veille le niveau de veille ainsi que le seuil de luminosité souhaité. 2: Appuyez sur le bouton MEMORY pour sauvegarder la programmation. 3: appuyez sur le bouton APPLY pour envoyer la programmation dans le luminaire. 4: Valider la programmation en appuyant sur le bouton AUTO.
MEMORY	Sauvegarde de la programmation	
APPLY	Application de la programmation	
SENSITIVITY		
HOLD TIME		Permet de configurer le temps de maintien de luminosité après la dernière détection.
STAND-BY DIMMING LEVEL		Permet de configurer l'intensité d'allumage du luminaire lors temps de veille.
STAND-BY PERIOD		Permet de configurer la durée du temps de veille se déclenchant à la fin du temps de maintien.
DAYLIGHT THRESHOLD		Permet de configurer le seuil d'allumage. (La luminosité minimal tolérée avant que le luminaire puisse s'allumer)